

We reserve all rights in this document and its subject matter. The recipient hereby acknowledges these rights and assures the use of this document only for the purpose it was delivered. © LEDwerkstatt GmbH

Dieses Dokument ist unser geistiges Eigentum. Es darf ohne unsere ausdrückliche Genehmigung weder kopiert, vervielfältigt oder verwendet, noch an Dritte weitergegeben werden. Zuwiderhandlung ist strafbar und wird strafrechtlich verfolgt. Copyright reserved! © LEDwerkstatt GmbH

Material muss Zwingend ohne Schutzfolie ausgeliefert werden
 Produktionsvorschlag: Folie vor dem Lasern abziehen, geschliffene Seite oben
 Teil trotzdem möglichst kratzfrei! Kratzfrei mit Fließ verpacken

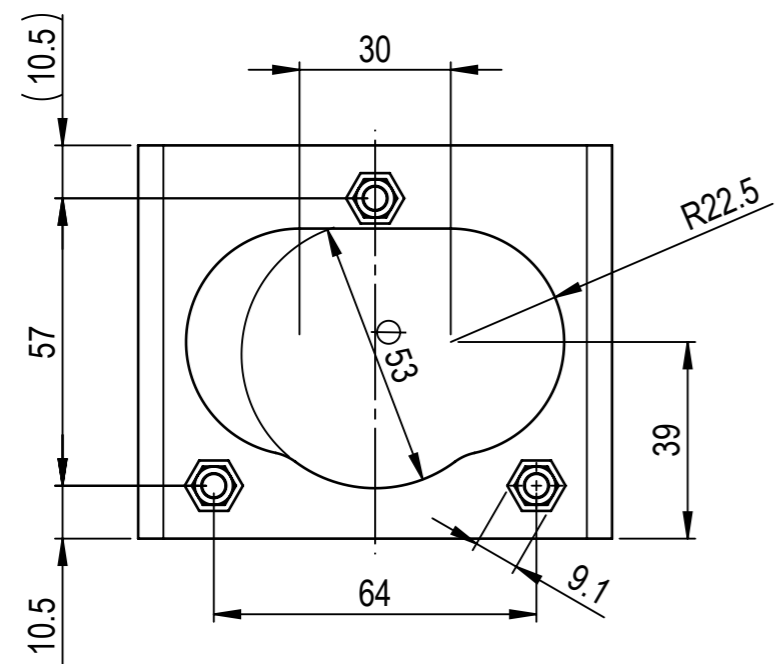
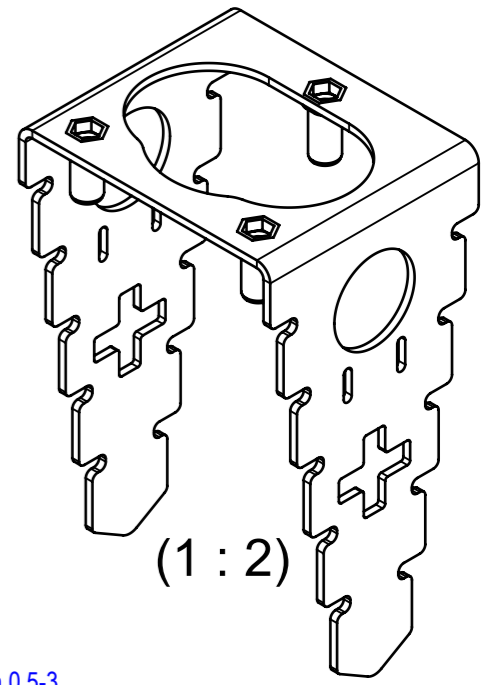
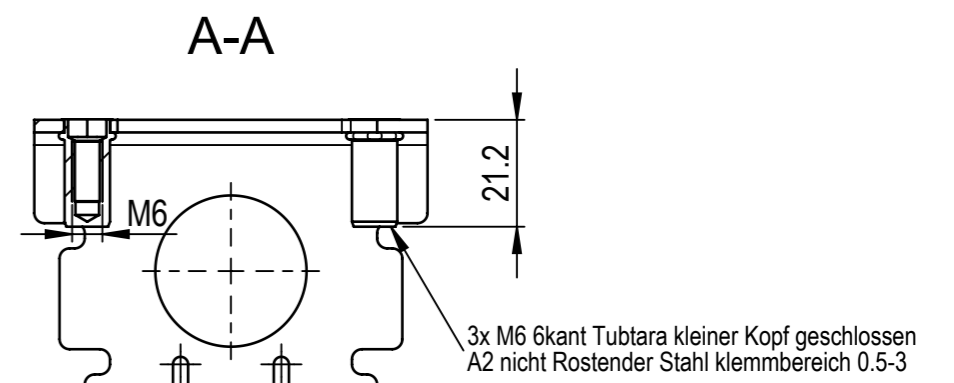
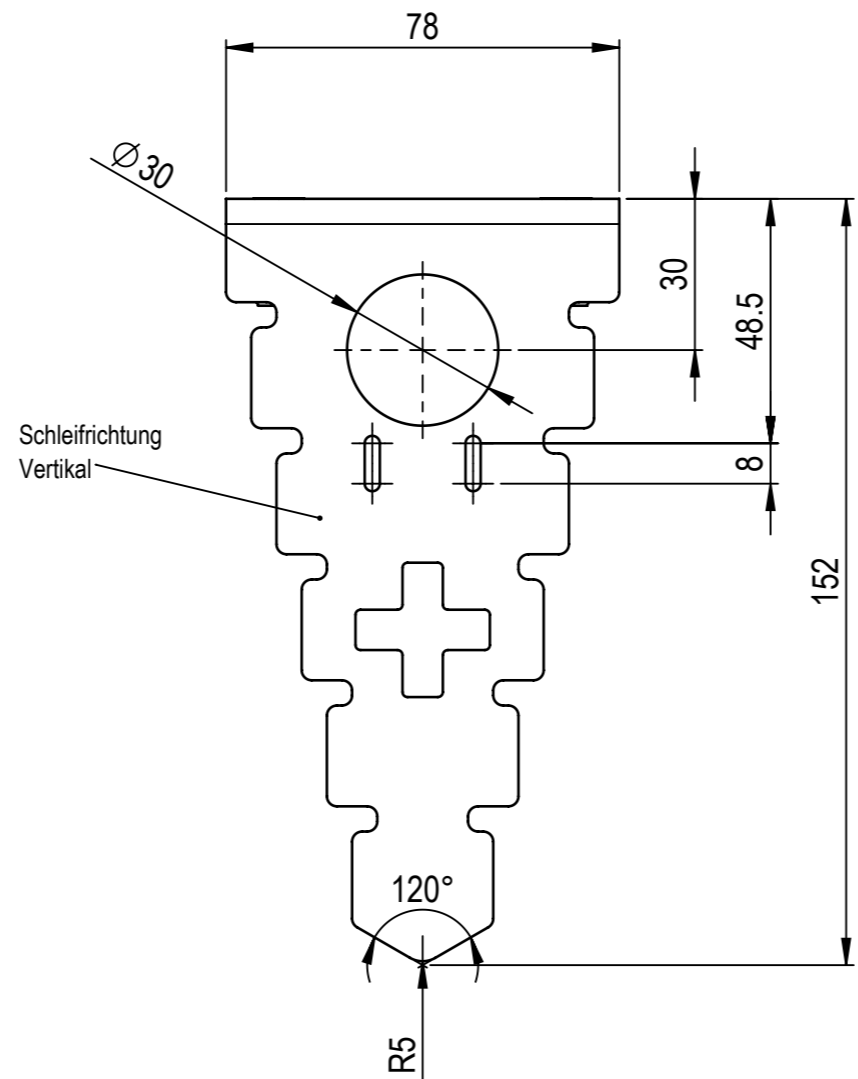
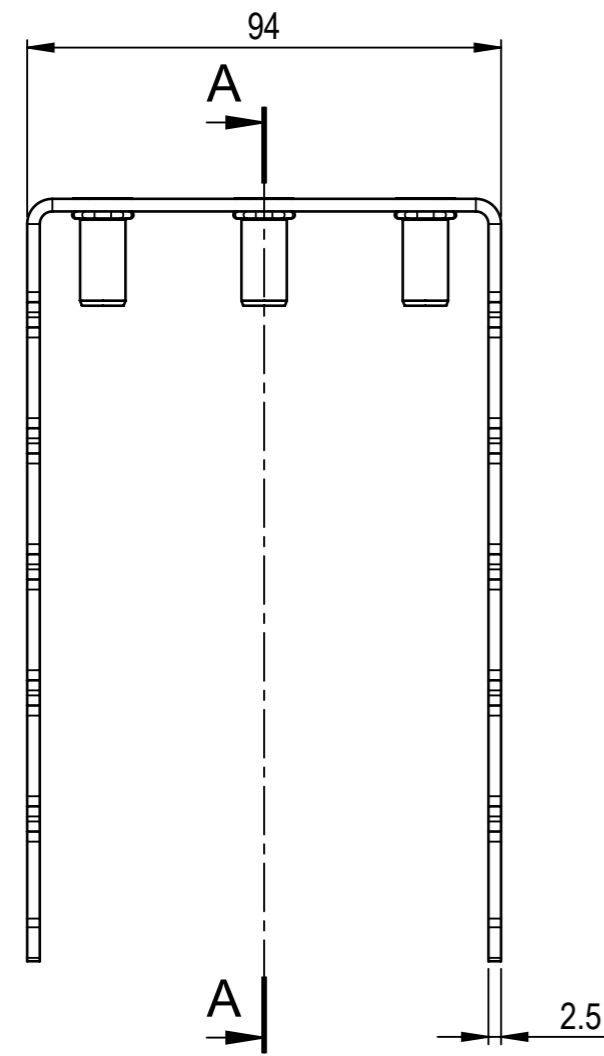

M6 6kant Tubtara kleiner Kopf geschlossen A2 nicht Rostender Stahl klammereich 0.5-3
 KVT Art. Nr 132122
 WEB link KVT Onlinesho: <http://shop.kvt-fastening.ch/m-6-hut-roksg-3.html>

Änderungen			Erstellt	23.07.2020	pbu	Massstab	2:3
			Geprüft				
			Freigegeben				
Gewicht (Kg)		Material	Status		Auftrags-Nr.		Blatt / Anz.
0.34		1.4301 (X5CrNi18-10)	Ursprung		Format	1 / 1	
LED werkstatt.ch		Benennung	Ersatz für		Zeichnungs-Nr.		Index
		Ankerkorb Dosensockel			DS-15219-10		C